

Tauchmotorpumpen

Unsere Tauchmotorpumpen sind mit dem einzigartigen Schraubenzentrifugalrad von Hidrostat ausgerüstet. Sie sind für normales Schmutzwasser, aber auch für Prozessflüssigkeiten mit einem hohen Feststoff- oder Faseranteil geeignet.

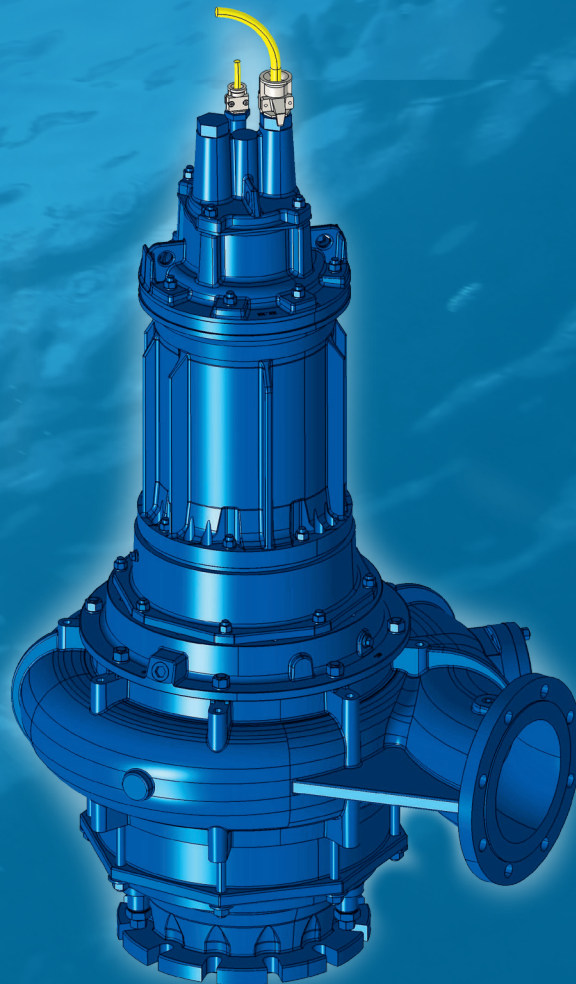

Zuverlässiger Dauerbetrieb, eingetaucht in der Prozessflüssigkeit

Unsere Tauchmotorpumpen sind mit dem einzigartigen Schraubenzentrifugalrad von Hidrostal ausgerüstet. Sie sind für normales Schmutzwasser, aber auch für Prozessflüssigkeiten mit einem hohen Feststoff- oder Faseranteil geeignet. Die anspruchsvolle Förderung von hochkonzentrierten Schlämmen und Flüssigkeiten ist mit unserer Pumpe möglich.

Zuverlässige Tauchmotorpumpe für abrasive oder faserreiche Medien

Tauchmotorpumpen von Hidrostal sind widerstandsfähig, verstopfungsfrei und einfach zu warten. Die von Hidrostal entwickelten und gefertigten Tauchmotoren erfüllen höchste Ansprüche an Qualität und Effizienz. Unsere mechanischen Gleitringdichtungen sorgen für eine lange Lebensdauer. Eine anwendungsspezifische Anpassung der Pumpen ist möglich durch das modulare Design und die Produktion der Motoren in unserem eigenen Werk. Die Tauchmotorpumpen werden direkt im Pumpensumpf installiert, was die Investitionskosten verringert. Die optional lieferbare Absenkvorrichtung mit Führungsschienen vereinfacht die Installation und sorgt für einen guten Wartungszugang. Für Anwendungen mit abrasiven oder korrosiven Prozessflüssigkeiten sind ein nachstellbarer Regulierkonus sowie verschiedene Materialoptionen erhältlich.

Spezifikationen

- Druckstutzengröße: 50–700 mm
- Förderhöhe: bis zu 100 m
- Fördermenge: bis 2500 l/s
- Leistung: 0,55–400 kW
- Frequenzen: 50 Hz, 60 Hz, Frequenzumformer
- Materialien: Gusseisen, Sphäroguss, Chrom-Hartguss (Hi-Chrome), rostfreier Stahl, Duplex



Produktmerkmale

- Kompaktes, integriertes Design
- Minimale Lärmemissionen
- Verstopfungsfreie Hydraulik
- Widerstandsfähiges Design für anspruchsvolle Anwendungen
- Effiziente Kühlung zur Verringerung der Wärmeentwicklung des Motors und zur Minimierung der Oberflächentemperatur
- Absenkvorrichtung vereinfacht Installation und erleichtert Wartungszugang
- Zahlreiche Kontroll- und Schutzoptionen
- Vertikale Aufstellung

- 1 Hochleistungslaufrad
- 2 Austauschbarer und optional nachstellbarer Verschleißkonus
- 3 Externe Regulierschrauben (Option)
- 4 Inspektionsöffnung
- 5 Dichtteil mit Rippen als Wärmetauscher
- 6 Robuste Welle, Qualitätswälzlager
- 7 Hochfeste, leckfreie Kabeleinführung
- 8 Separater Kabeldeckel erlaubt das Montieren eines neuen Kabels ohne Demontage von Motordeckel oder Lagerung
- 9 Temperatursensor am oberen Lager (optional)
- 10 Hocheffizienter trockener Motor mit an die Wärmeklasse der Isolation angepassten Temperatursensoren
- 11 Verschiedene Überwachungsoptionen
- 12 Gleitringdichtungen in Tandem-Anordnung

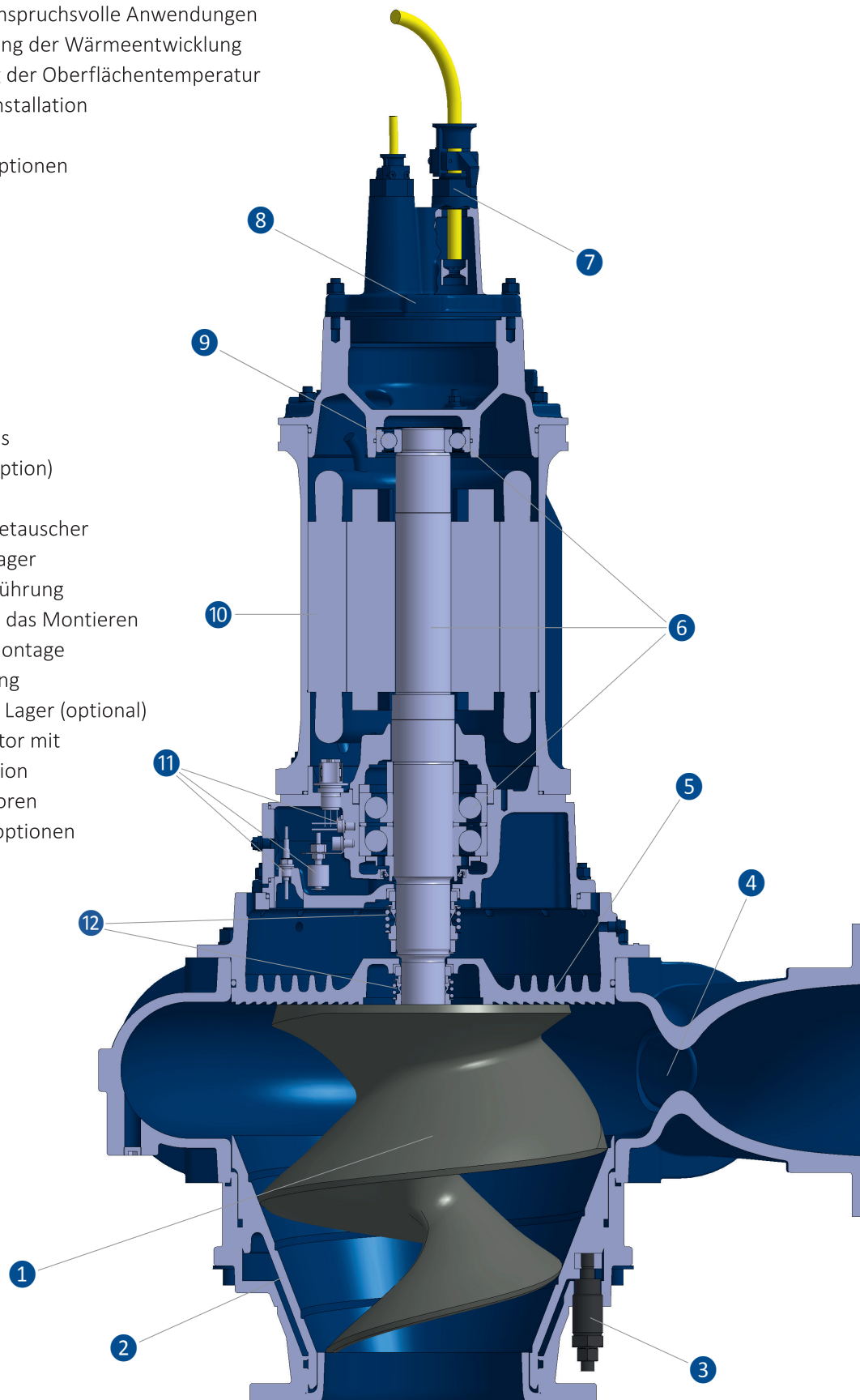

Hidrostal-Pumpen

Konfigurieren Sie Ihre Pumpe
schnell und präzise unter
www.hidrostal.com/pumpselector.php



Hidrostal-Pumpen sind aufgrund ihrer ausgezeichneten Förderereigenschaften in zahlreichen Branchen und Industriezweigen im Einsatz. Sie fördern pulsationsarm und schonend verschiedenste Flüssigkeiten und Stoffe. Unsere Spezialisten wählen die geeigneten Werkstoffkombinationen aus und passen jede Pumpe individuell an die Gegebenheiten vor Ort an. Mit diesem Vorgehen stellen wir sicher, dass sich Hidrostal-Pumpen auch in schwierigen Anwendungen bewähren und erzielen so beste Ergebnisse in puncto Wirkungsgrad, Energieeffizienz und niedriger Lebenszykluskosten.

- verstopfungsfreie Förderung
- hohes Saugvermögen
- schonende Förderung aufgrund geringer Scherkräfte
- hoher Wirkungsgrad
- stabile Kennlinie
- hohe Lebensdauer
- pulsationsarm
- kontinuierliche, drehzahlproportionale Förderung
- hohe Druckstabilität



info@hidrostal.com
www.hidrostal.com